

# Roletové kryty Článekové zástěny



DIN EN ISO 9001:2000  
Zertifikat: 01100035105

 **HESTEGO**<sup>®</sup>  
PROTECTION SYSTEMS

HESTEGO s. r. o.

Na Nouzce 7, CZ - 682 01 Vyškov

tel. +420 517 321 011

fax +420 517 321 010

e-mail: [hestego@hestego.cz](mailto:hestego@hestego.cz)

[www.hestego.cz](http://www.hestego.cz)



## Profil společnosti

Naše společnost byla založena v roce 1995 jako podnik vyrábějící ochranné komponenty pro pohyblivé součásti obráběcích strojů.

### 1995

- založení společnosti HENNIG-IDEAL s. r. o.
- zahájení výroby teleskopických krytů pro český trh

### 1997

- zahájení výroby ocelových flexibilních kabelových nosičů, z 95 % určených pro vývoz do Německa
- zahájení exportu teleskopických krytů do Německa

### 1999

- podíl na trhu v České Republice v teleskopických krytech činí více než 90 %
- vývoz docílí 30–50 % obrátu firmy

### 2001

- zahájení výroby stěračů vodicích ploch obráběcích strojů
- přestěhování výroby do vlastního nového výrobního závodu o výrobní ploše 3000 m<sup>2</sup>. V těchto prostorách může být zvýšena produkce teleskopických krytů na 2000 až 2500 krytů měsíčně. Rovněž je zde počítáno s podstatným zvýšením produkce stěračů.
- změna obchodního názvu společnosti na HESTEGO s. r. o.

### 2003

- pořízení CNC centra pro opracování plechu Trumatic 6000 L včetně multifunkčního ovládacího systému pro automatizaci Sheet Master 1606 od firmy TRUMPF umožňujícího špičkové technologie děrování, tváření a laserového řezání
- zavedení systému jakosti ČSN EN ISO 9001 dle certifikace firmy TÜV Rheinland
- zahájení přípravných a projektových prací na rozšíření výrobního závodu ve Výškově o dalších 3200 m<sup>2</sup> výrobních ploch

### 2005

- dokončení výstavby II. etapy výrobního závodu o 3200 m<sup>2</sup> výrobních ploch
- pořízení CNC centra pro opracování plechu BYSTRONIC-BYSTAR 3015
- pořízení lakovací linky IDEAL-LINE
- přemístění sídla společnosti do Vyškova
- zahájení aktivní účasti na mezinárodních strojírenských veletrzích

Společnost vlastní velmi výkonný konstrukční software umožňující konstruování v 3D prostředí. Díky dlouhodobým zkušenostem v oblasti konstrukce a vývoje teleskopických krytů jsme schopni vyhovět představám a potřebám i těch nejnáročnějších zákazníků. Firma úspěšně doplňuje vlastní výrobu kooperačními zakázkami v oblasti zpracování plechů.

## Roletové kryty

Roletové kryty lze použít jako náhradu za skládané měchy tam, kde nám nedostatek prostoru neumožňuje jiné technické řešení a kde není nutné dokonalé utěsnění.

### Roletové kryty dodáváme

- bez ochranného pouzdra
- s ochranným pouzdrům

### a dle použitého materiálu

- s pásem z běžné oceli
- s pásem z nerezové oceli
- s plastovým pásem

Pro používání při vysokých teplotách mohou být použity ocelové nebo plastové pásy ze skleněného vlákna, vitonu nebo preotexu.

### Roletové kryty bez ochranného pouzdra

Pro upevnění roletových krytů bez ochranného pouzdra mohou být použity standardní držáky (viz. nákresy), které zajišťují jednoduché a stabilní upevnění. Pro standardní upevnění byly vyvinuty 2 základní typy, které se používají dle druhu požadavku. Dle přání zhotovujeme také speciální držáky.

### Roletové kryty s ochranným pouzdrům

Při použití oceli jako vnějšího pásového materiálu doporučujeme z důvodů bezpečnosti provedení s ochranným pouzdrům. Při menších průměrech rolety a kratším roztažení se tomu nepřikládá význam. Ocelový pás nemůže být použit, pokud průměr pásu je menší než 40 mm a šířka pásu větší než 300 mm.

Největší výběr možností, co se týče pohonů a rozměrů, je v kombinaci s plastovým pásem. Takto může být také zvolena levnější verze bez ochranného pouzdra, pokud je stupeň znečištění omezen. Dimenzování roletového krytu se řídí určitými faktory, které jsou uvedeny v konstrukčních tabulkách. Tyto platí v zásadě pro standardní použití, konečné provedení se určí po dohodě se zákazníkem.

#### Důležité upozornění:

Při upevňování roletových krytů je nutné brát na zřetel následující faktory:

- pojezdová rychlost
- plánovaný celkový počet zdvihů, životnost
- pozice upevnění, směr toku třísek

### Pohony roletových krytů

Roletové kryty jsou dodávány se třemi různými koncepty pohonu. Volba pohonu závisí na požadovaném druhu krytu, jeho velikosti a výši předpokládaných nákladů.

**FM-pohony** – používají se s ocelovými pásy převážně při vyšším zatížení v tahu.

**SA-pohony** – dodávají se pouze s normálním ocelovým pásem, jelikož vnější pás použitý ke krytí slouží zároveň jako pružinový pohon.

**TF-pohony** – používají se pro vysoké pojezdové rychlosti s minimálním namáháním. Doporučujeme převážně pro plastové pásy.

## Objedávka

V poptávce/objedávce uvádějte vždy typ provedení ochranného pouzdra (A) spolu se způsobem ukončení pásu (F).

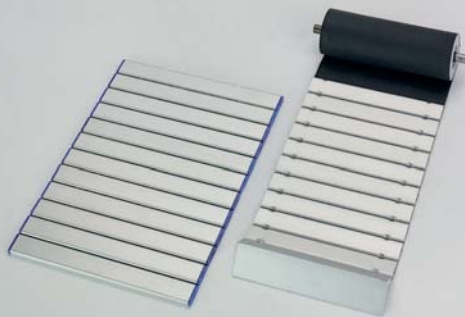
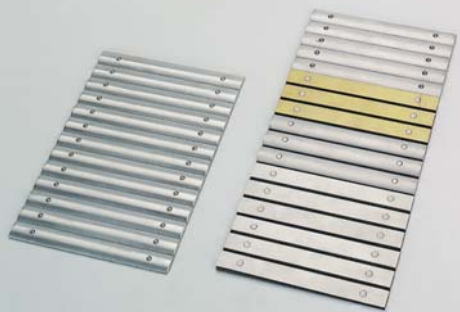

## Konstrukční data pro standardní držáky

Typ držáku	Průměr rolety	AH1/AH2/AH3	AB1/AB2	ALI	S1	S2	S3	S4
HL 21-28	21-28mm	42/26/30	40/25	21	3	8	7,5	8
HL 30-35	30-35mm	48/32/37	45/30	21	4	10	7,5	8
HL 40-50	40-50mm	57/40/45	50/35	21	4	10	7,5	10
HL 50-60	50-60mm	80/49/55	75/50	25	4	12	10	12
HS 40	40mm	60/54/6	40/20	-	7	12	-	-
HS 45	45mm	65/59/6	50/30	-	9	12	-	-
HS 50	50mm	70/64/6	50/30	-	9	12	-	-
HS 60	60mm	75/65/10	60/40	-	9	12	-	-
HS 70	70mm	85/75/10	70/50	-	9	12	-	-
HS 80	80mm	95/85/10	80/60	-	9	12	-	-
HS 90	90mm	105/95/10	90/70	-	9	12	-	-
HS 100	100mm	115/105/10	100/80	-	9	12	-	-

Série HL pro normální, série HS pro velké nároky; S2 odpovídá průměru osy; zvláštní držáky se dodávají na přání; u typu HS jsou připraveny všechny hrany

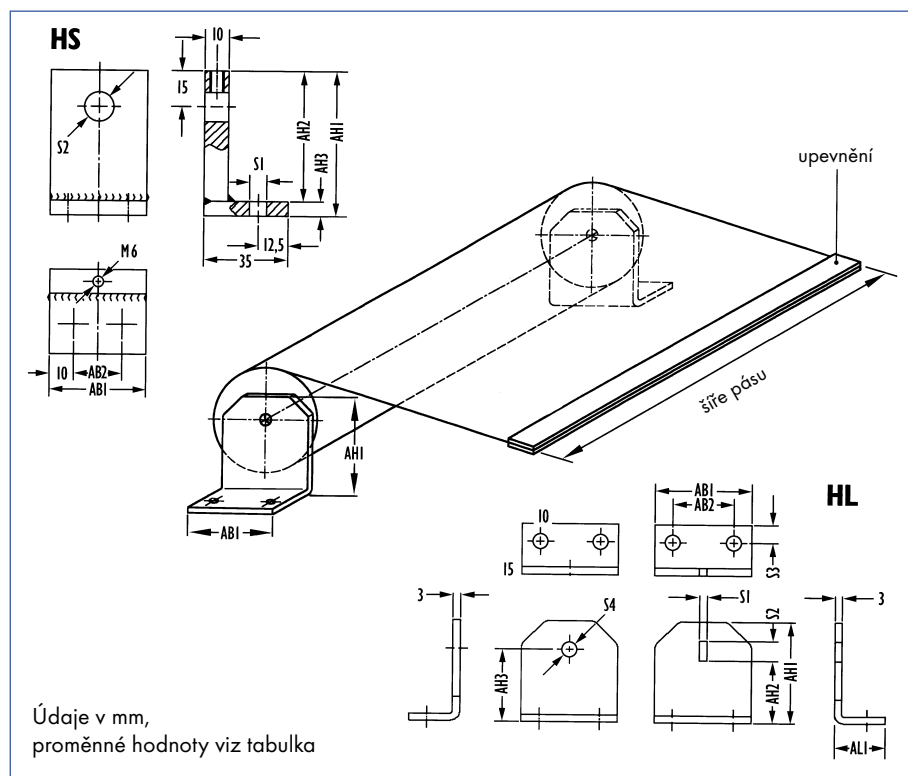

## Standardní způsoby upevnění ochranného pouzdra

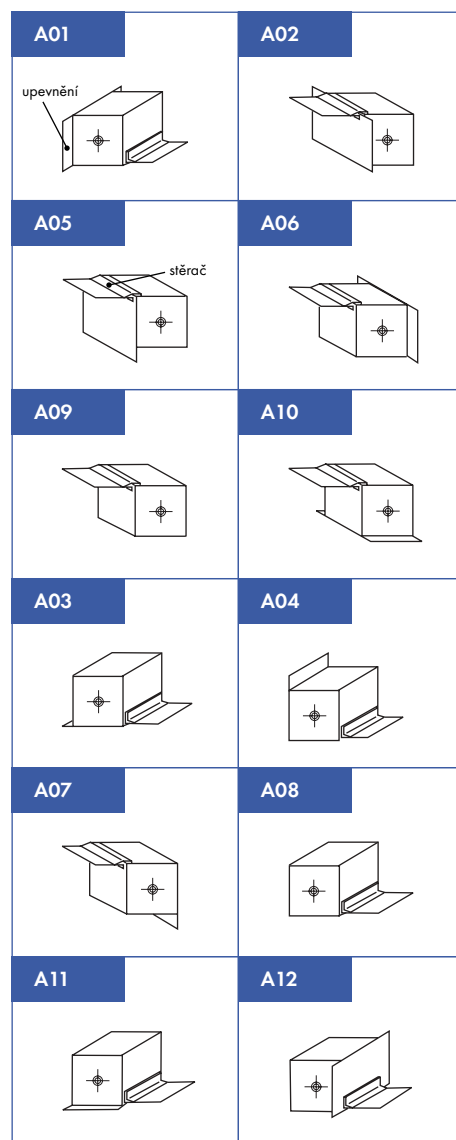

## Způsoby ukončení pásu

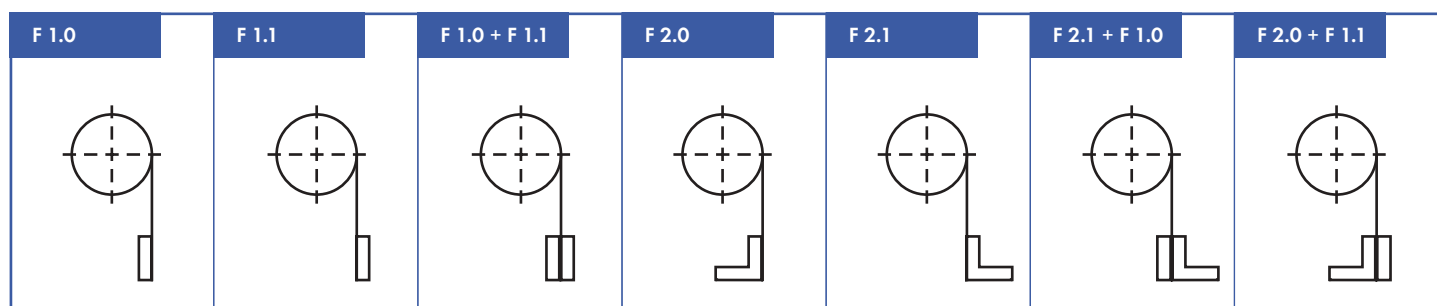



# Přehled druhů materiálu

Číslo materiálu	Popis materiálu	Vlastnosti												Teplotní rozsah od °C	Teplotní rozsah do °C	
		Vodotěsný	Odolný emulzi	Odolný oleji	Odolný chemikáliím	Odolný jiskrám	Odolný žhavým třískám	Samouhasitelný	Bez obsahu silikonu	Omezená tuhost na vzpěr	Elektrické vlastnosti	Barva materiálu	Tloušťka materiálu v mm			Báze
1	Hliníko-skleněná vlákna	×	×	×	×	●	●	●	×	×	statický	stříbrný	0,45	Skleněné vlákno	-20	250
2	Hliník-Nomex-Hliník	×	●	●	×	▸	×	●	●	●	statický	stříbrný	0,55	Nomex	-40	150
3	Hliník-Nomex	×	●	●	×	▸	×	●	●	●	statický	stříbrný	0,35	Nomex	-40	150
4	BLV Viton 36/70	●	●	●	×	●	▸	●	×	×	statický	černý	0,95	Polyamid	-40	150
5	CR-Gumové tkanivo	▸	●	▸	●*	×	×	×	na přání	×	antistatický*	černý	0,5/1,0/1,5/2,0/ 2,5/3,0/3,5/4,0	Polyester - bavlna	-30	100
6	CSM-Gumová fólie	●	▸	▸	×	×	×	×	×	●	statický	černý	0,5/0,7/1,0/2,2	Guma	-20	120
7	E4/1 U0/V5H	●	●	▸	▸	×	×	×	×	×	antistatický	zelený	1,1	Polyester	-10	70
8	E4/1 UH/UH-HC	●	●	▸	▸	×	×	×	●	×	obzvl. antist.	černý	0,9	Polyester	-30	100
9	ERA 7810	●	●	●	▸	×	×	×	●	●	statický	černý	0,35	Polyester	-15	100
10	ERA 7812	●	●	●	▸	×	×	×	●	●	statický	běžový	0,35	Polyester	-15	100
11	ERA 7815	●	●	●	▸	×	×	×	●	●	statický	černý	0,22	Polyester	-15	100
12	GEKALIT	▸	×	×	▸	×	×	×	●	×	statický	běžový	0,35	Umělé vlákno	0	80
13	Skleněná vlákna - Viton	×	×	×	×	●	●	●	●	×	statický	černý/stříbrný	0,47	Skleněné vlákno	-30	250
14	GN 807	●	●	▸	×	×	×	×	●	×	statický	černý/stříbrný	0,7	Polyamid	-40	80
15	HO 419	×	×	×	×	×	×	×	●	×	statický	černý	0,17	PVC	-10	80
16	Kevlar - metalizované tkanivo*	●	×	●	●*	●	●	●	×	×	antistatický	stříbrný	0,8	Kevlar	-40	200
17	Uhlíková vlákna metalizovaná*	●	×	●	●*	●	●	●	×	×	antistatický	stříbrný	0,8	Preox - panamid	-40	200
18	Kůže*	×	×	●	●*	×	×	×	×	×	antistatický	černý	0,7-2,0	Kůže	-20	70
19	NBR - Gumová fólie	●	●	●	×	×	×	×	×	●	statický	černý/bílý	0,5/0,7/1,0/2,2	Guma	-20	90
20	Neoprén 2003	●	●	●	×	×	×	×	●	●	statický	černý	0,6	Polyester	-20	100
21	Neoprén 2012	●	●	●	×	×	×	×	●	●	statický	černý	0,9	Polyester	-20	100
22	Nomex	×	●	●	×	▸	×	●	●	●	statický	černý	0,34	Nomex	-40	150
23	Nylon - PU	×	×	●	×	×	×	×	●	●	statický	černý	0,22	Polyamid	-40	120
24	OZ 23	●	●	●	×	×	×	×	●	●	statický	černý/RAL	0,25	Polyester	-15	70
25	OZ 35	●	●	●	×	×	×	×	●	●	statický	černý/RAL	0,38	Polyester	-30	70
26	OZ 45	●	●	●	×	×	×	×	●	●	statický	černý/RAL	0,47	Polyester	-30	70
27	OZ PUR/OZ PUR stříbrný	●	●	●	▸	×	×	×	●	●	statický	černý/stříbrný	0,38	Polyester	-40	120
28	Fólie pro průjezdná vrata	●	×	×	×	×	×	×	●	×	statický	průhledný	2,0/3,0		-10	40
29	Perltex	●	●	●	▸	×	×	×	●	●	statický	černý	0,4	Polyester	-15	80
30	PERL X 10	●	●	●	×	▸	×	×	×	×	statický	černý	1	Polyamid	-40	80
31	Plachtovina	●	●	●	▸	×	×	×	×	×	statický, antistat. dle popřávky	bílý/žlutý/šedý	0,5-1,1	Polyester	-10	80
32	Preotex 030	●	●	●	×	●	●	●	●	●	statický	černý	0,3	Aramid - kevlar	0	600
33	Preotex 035	×	×	×	×	●	●	●	×	●	statický	černý	0,35	Aramid - kevlar	0	600
34	Preotex 060	●	●	●	×	●	●	●	●	×	statický	černý	0,6	Aramid - kevlar	0	600
35	PUR 017	●	●	●	×	×	×	×	×	●	statický	černý	0,17	Polyester	-30	120
36	PUR Teflon 027	●	●	●	●	▸	▸	×	×	×	statický	černý	0,27	Různé	-20	250
37	PUR Teflon 045	●	●	●	●	▸	▸	×	×	×	statický	černý	0,45	Různé	-20	250
38	PVC	●	●	●	▸	×	×	×	×	●	statický	černý/bezbarvý	0,22	Polyvinylchlorid	-15	100
39	Nerezový ocelový pás	●	●	●	▸	●	●	×	●	×	antistatický	kovový vzhled	0,1-1,0	Ocel	-40	600
40	Ocelový pás	×	×	●	▸	●	●	×	●	×	statický	kovový vzhled	0,1-1,0	Ocel	-40	600
*	S teflonovou vrstvou	×	×	×	●	▸	▸	×	×	×	antistatický	černý	1,0	možno jen s * označeným materiálem	-20	250

● splňuje

▸ splňuje omezeně nebo nedostatečně

× nesplňuje/nehodí se

● 1 tvrzená fólie PVC 0,15/0,2 mm

● 2 tvrzená fólie PVC 0,3 mm

● 3 Triflexil

● 4 tvrzená PVC fólie 0,12 mm s matným vnitřním povrchem

● o nejmenší odebrané množství

● \* s teflonovou vrstvou

Měchy								Rolety		Použití materiálů															
Elastické šité	Elastické lepené	S lamelami	Laminátové	Fotografické	Obšivané	Měkčené PVC	Gumové tkanivo	Gumová mezikruží	Pohon SA/FM	Pohon TF	Univerzální použití bez specifikace	Frézování/soustružení kovu	Broušení kovu	Zpracování dřeva, kamene, skla, keramiky	Řezání laserem/plazmou	Řezání vodním paprskem	Manipulace, robotika, automatizace	Měřicí a regulační technika	Elektrotechnika	Lékařská technika	Chemie, paliva, oleje	Výroba a montáž vozidel	Fotoparáty, fotografický a grafický průmysl	Tiskařská technika	Číslo materiálu
●	×	×	● <sup>2</sup>	×	●	×	×	×	●	●	×	×	×	×	●	×	×	×	×	×	×	×	×	×	1
●	●	×	×	×	×	×	×	×	●	●	×	×	×	×	●	×	●	×	●	×	×	●	×	×	2
●	●	×	● <sup>3</sup>	×	×	×	×	×	×	×	×	×	×	●	×	●	×	×	●	×	×	●	×	×	3
×	×	×	×	×	×	×	×	×	●	●	×	●	●	●	×	×	×	×	×	×	×	×	×	×	4
×	×	×	×	×	×	×	●	×	×	×	●	●	●	●	×	×	●	●	●	×	×	×	×	×	5
×	×	×	×	×	×	×	×	●	×	×	●	×	×	×	×	×	×	×	×	×	×	×	×	×	6
×	×	×	×	×	×	×	×	×	●	●	×	×	×	×	×	×	●	●	●	×	×	×	×	×	7
×	×	×	×	×	×	×	×	×	●	●	×	×	×	×	×	×	●	●	●	×	×	×	×	×	8
●	●	●	×	×	×	×	×	×	●	●	×	●	●	●	×	●	●	●	×	●	●	●	×	●	9
●	●	●	×	×	×	×	×	×	×	×	×	×	×	×	×	×	●	●	×	●	×	×	●	×	10
●	●	●	×	×	×	×	×	×	×	×	×	●	●	●	×	●	●		×	●	×	●	×	●	11
×	×	×	● <sup>2</sup>	×	×	×	×	×	×	×	×	×	×	×	×	×	×	●	×	●	×	×	×	×	12
●	×	×	×	×	●	×	×	×	●	●	×	×	×	×	●	×	×	×	×	×	×	×	×	×	13
×	×	×	×	×	×	×	×	×	●	●	●	●	●	●	×	×	×	×	×	×	×	×	×	●	14
×	×	×	×	● <sup>4</sup>	×	×	×	×	×	×	×	×	×	×	×	×	×	●	×	×	×	×	●	×	15
×	×	×	×	×	×	×	●	×	×	×	×	×	×	●	×	×	×	×	●	×	×	×	×	×	16
×	×	×	×	×	×	×	●	×	×	×	×	×	×	●	×	×	×	×	●	×	×	×	×	×	17
×	×	×	×	×	×	×	●	×	×	×	×	×	●	×	×	×	●	●	×	×	×	×	●	×	18
×	×	×	×	×	×	×	×	×	●	●	×	●	●	×	×	×	×	×	×	×	●	●	×	×	19
×	×	×	×	×	×	×	×	×	●	●	×	●	×	●	×	×	●	●	×	×	×	●	×	×	20
●	●	×	● <sup>3</sup>	×	×	×	×	×	×	×	×	×	×	●	×	×	×	×	×	×	×	×	×	×	22
●	×	●	● <sup>1,3</sup>	×	×	×	×	×	×	×	×	×	×	×	×	×	●	●	×	×	×	●	×	×	23
●	●	●	● <sup>1,3</sup>	×	×	×	×	×	×	×	●	●	●	●	×	×	●	●	×	●	●	●	×	●	24
●	●	●	● <sup>1,2,3</sup>	×	×	×	×	×	×	×	●	●	●	●	×	●	●	●	×	●	●	●	×	●	25
●	●	×	×	×	●	×	×	×	×	×	×	●	●	●	×	●	●	●	×	●	●	●	×	●	26
●	●	●	● <sup>2,3</sup>	×	×	×	×	×	×	×	×	●	●	●	×	×	●	●	×	●	●	●	×	●	27
×	×	×	×	×	×	×	×	×	●	●	×	×	×	×	×	×	●	×	×	×	×	●	×	×	28
●	●	●	●	×	×	×	×	×	●	●	●	●	●	×	●	×	×	×	×	●	●	●	×	●	29
×	×	×	×	×	×	×	×	×	●	●	×	●	●	●	×	●	×	×	×	×	×	●	×	×	30
×	×	×	×	×	×	×	×	×	●	●	×	×	×	×	×	×	●	●	×	●	×	●	×	●	31
●	●	×	●	×	●	×	×	×	●	●	×	×	×	●	●	×	×	×	×	×	×	×	×	×	32
●	●	×	●	×	●	×	×	×	●	●	×	×	×	●	×	×	×	×	●	×	×	×	×	×	33
●	●	×	×	×	●	×	×	×	●	●	×	×	×	●	●	×	×	×	×	×	×	×	×	×	34
●	●	●	×	×	×	×	×	×	×	×	×	×	×	×	×	×	●	●	×	●	×	●	×	●	35
×	●	●	×	×	×	×	×	×	●	●	×	●	●	●	×	●	×	×	×	×	●	×	×	●	36
×	●	●	×	×	×	×	×	×	●	●	×	●	●	●	×	●	×	×	×	×	●	×	×	●	37
×	×	×	×	×	×	●	×	×	×	×	●	×	×	×	×	×	●	●	×	●	×	●	×	●	38
×	×	×	×	×	×	×	×	×	●	×	●	●	●	●	×	●	●	●	●	×	●	●	×	●	39
×	×	×	×	×	×	×	×	×	●	×	×	●	×	●	×	×	●	●	●	×	×	●	×	●	40
×	×	×	×	×	×	×	●	×	×	×	×	●	●	●	×	●	●	●	×	×	●	●	×	●	*

## Konstrukční informace – pohony roletových krytů

Konstrukční možnosti	Roleta s TF pohonem	Roleta s SA pohonem	Roleta s FM pohonem
Pohon torsní pružinou	x		
Možnost užití ochranného pouzdra	x	x	x
Možnost užití bočního držáku	x	x	x
Možnost užití článkové zástěny	x		x
Vnější plastový pás	x		x
Vnější nerezový pás		x	x
Vnější pás z normální oceli		x	x
Max. šířka pásu (mm)	6 000	300	6 000*
Max. výtahná délka (mm)	8 000	10 000	10 000
Max. rychlost pohybu	90 m/min	60 m/min	50 m/min
Rychlá změna směru chodu	x	x	omezená
Stálé zatížení	velmi vysoké	průměrné	vysoké
Citlivost na znečištění	omezená	průměrná	omezená
Reakce na tahnou sílu	rovnoměrná	zvýšená při plném vytažení	lehce zvýšená při plném vytažení
Cena produktu	nízká	nízká	průměrná

\* u plastového pásu; ocelový pás do 1000 mm

## Konstrukční data pro výpočet osy rolety

Pro technické stanovení přichycení os je nutno dbát různých parametrů průměru rolety, které jsou uvedené v následující tabulce:

RD	A1	A2	A3	A4
21–28 mm	8 mm	8 mm	11 mm	3 mm
30–50 mm	8 mm	10 mm	11 mm	4 mm
nad 50 mm	8 mm	12 mm	11 mm	4 mm

Ukončení pásu se provádí na přání plochými nebo úhlovými ocelovými lištami, které musí být na jedné nebo na obou stranách konců pásů přilepeny a přinýtovány.

Pro bezchybnou funkčnost ochranného krytu je důležité přesné zadání provozních pozicí. Přitom je velmi důležité, ze které strany (zepředu nebo zezadu) působí proud třísek a chladicího prostředku.

## Konstrukce pouzdra

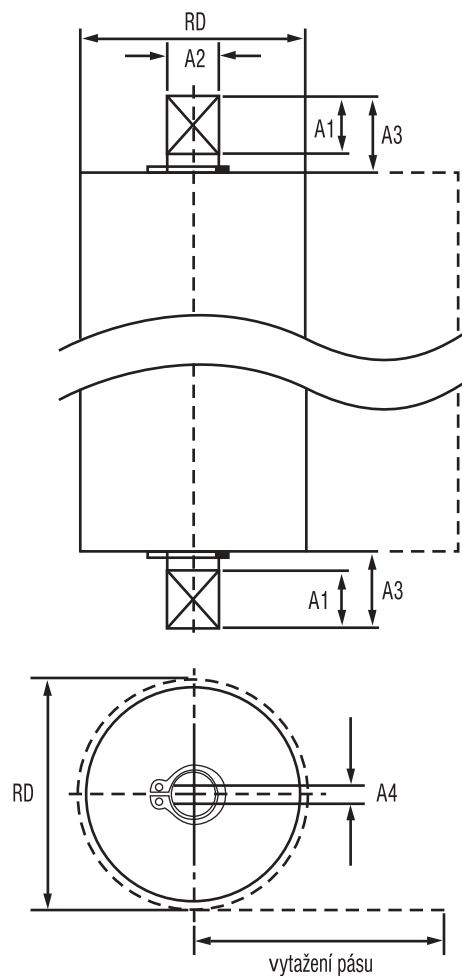
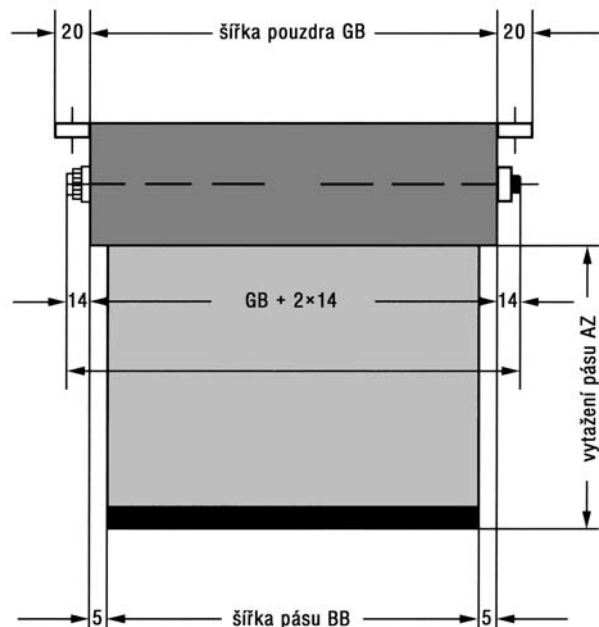

## Konstrukční informace pro návrh ochranného krytu a pohonu

Šířka pásu	Vytažení pásu	Roleta s TF pohonem bez pouzdra – průměr rolety	Roleta s TF pohonem s pouzdem – rozměry pouzdra	Roleta s FM pohonem bez pouzdra – průměr rolety	Roleta s FM pohonem s pouzdem – rozměry pouzdra	Roleta s SA pohonem s pouzdem – rozměry pouzdra
do 150	do 300	21/28*	40×40	40/50	60×60	40×40
do 150	do 500	21/30	50×50	40/50	60×60	50×50
do 150	do 1 000	30/32	60×60	45/50	70×70	60×60
do 150	do 1 500	50/60	80×80	50/60	80×80	70×70
do 150	do 2 000	-	-	60/70	90×90	75×75
do 150	do 2 500	-	-	70/80	110×110	80×80
do 150	do 3 000	-	-	80/90	120×120	90×90
do 150	do 4 000	-	-	90/100	130×130	100×100
do 150	do 5 000	-	-	100/120	140×140	110×110
do 150	do 7 000	-	-	120/133	150×150	120×120
do 150	do 9 000	-	-	120/133	160×160	120×120
do 150	do 10 000	-	-	120/150	170×170	120×120
do 300	do 300	21/28	40×40	40/45	60×60	40×40
do 300	do 500	21/28	50×50	50/60	70×70	50×50
do 300	do 1 000	30/32	60×60	50/60	70×70	60×60
do 300	do 1 500	40/45	70×70	50/60	80×80	70×70
do 300	do 2 000	50/60	80×80	60/70	90×90	75×75
do 300	do 2 500	50/60	80×80	70/80	100×100	80×80
do 300	do 3 000	60/70	90×90	80/90	110×110	90×90
do 300	do 4 000	70/80	100×100	90/100	120×120	100×100
do 300	do 5 000	80/90	120×120	90/100	130×130	110×110
do 300	do 7 000	-	-	100/120	150×150	120×120
do 300	do 9 000	-	-	100/120	160×160	140×140
do 300	do 10 000	-	-	120/150	170×170	150×150
nad 300	do 300	21/28	40×40	40/45	60×60	-
nad 300	do 500	21/28	50×50	45/50	70×70	-
nad 300	do 1 000	30/32	60×60	45/50	70×70	-
nad 300	do 1 500	40/45	70×70	50/60	80×80	-
nad 300	do 2 000	50/60	80×80	60/70	90×90	-
nad 300	do 2 500	50/60	80×80	70/80	110×110	-
nad 300	do 3 000	60/70	90×90	80/90	120×120	-
nad 300	do 4 000	70/80	100×100	80/100	130×130	-
nad 300	do 5 000	80/90	120×120	90/100	140×140	-
nad 300	do 7 000	90/100	130×130	100/120	150×150	-
nad 300	do 9 000	100/120	150×150	100/120	160×160	-
nad 300	do 10 000	100/120	150×150	120/150	170×170	-

\* 21/28 znamená průměr rolety 21 mm při normálních a 28 mm při vyšších nárocích

### Poznámky

- všechny rozměry jsou v mm
- speciální typy a velikosti na vyžádání
- průměr rolety odpovídá vnějšímu průměru trubky
- u provedení bez pouzdra: první číslo je normální tažná síla, druhé číslo potřebná zvýšená tažná síla

Článekové zástěny se používají k čelní ochraně proti malému množství třísek a chladící kapaliny. Díky své jednoduchosti nabízí dobrou pohyblivost, snadnou montáž a nevyžadují mnoho prostoru. Ve většině případů se článekové zástěny používají jako ochranný závěs. Upevnění je řešeno pomocí kovových lišt nebo kovových úhlů, které jsou našroubovány na konec zástěny. Tvar lišty a způsob upevnění si může zákazník zvolit dle potřeby. Pro náročná řešení se kombinují článekové zástěny s roletovým systémem. Vznikne tak obdoba k standardnímu roletovému systému s plastovým pásem.

## Článekové zástěny FLEXSTAR-S, FLEXSTAR-C/CR

Skládají se z hliníkových profilů, které jsou propojeny pomocí polyuretanových profilů a dodávají se v zakulacené formě (FLEXSTAR-S – plně pohyblivý v obou směrech) nebo v ploché formě (FLEXSTAR-C/CR připouští pouze jednostranný pohyb odvinutí, čímž ale také zaujímá stabilní polohu). Při vertikální poloze mohou být zlepšeny kluzné vlastnosti díky ukončujícím vrškům. Spárovací hmota mezi profily je rozložena tak, aby byla dosažena co možná největší ochrana a těsnost.

## Článekové zástěny FLEXSTAR-CR

Jedná se o větší provedení typu C, koncipované pro vyšší zatížení. Zabezpečuje vysokou tuhost.

## Článekové zástěny FLEXPRO

Jsou vyrobeny z vysoce odolného nosného plastu, který je oboustranně, popřípadě z jedné strany polepen kovovými lamelami, které jsou následně přinýtovány. Lamely mohou být hliníkové, mosazné nebo ocelové, jejich profil je buď plochý nebo vypouklý.





## Článekové zástěny FLEXWALK

Jsou vyrobeny z vysoce odolných hliníkových dutých profilů a plastového nosného materiálu nebo z nerezového ocelového pásu ve dvou velikostech. Zástěny s ocelovým pásem jako nosným materiálem jsou lepeny velmi kvalitním lepidlem, které zaručuje po 30 h schnutí vysokou sílu ve slepu a odpovídající pružnost.

## Článekové zástěny FLEXSTAR-WINDOWS

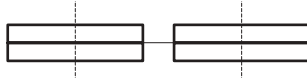
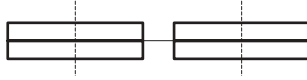
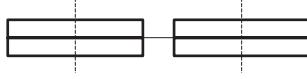
Oblíbené zástěny s průzory z polykarbonátu nebo z ohebné průhledné fólie. Při velkých délkách vytažení jsou nutná vyztužení oken.

## Konstrukční data – článekové zástěny

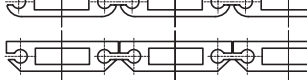
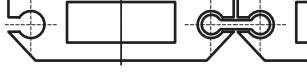
Typ článekové zástěny Vnější/vnitřní článek Uchytení	Spojovací materiál	Šířka článku	Výška článku	Nejmenší poloměr v odvin. stavu	Profil
1 FLEXPRO 1 ocel/ocel lepené a nýtované	pás z plastu	15/15	2,0/2,0	40	
2 FLEXPRO 2 ocel/mosaz lepené a nýtované	pás z plastu	15/15	2,0/2,0	40	
3 FLEXPRO 3 ocel/hliník lepené a nýtované	pás z plastu	15/15	2,0/2,0	40	
4 FLEXPRO 4 hliník půlkulatý lepené a nýtované	pás z plastu	16	3,0	21	
5 FLEXPRO 5 hliník půlkulatý/hliník lepené a nýtované	pás z plastu	16/15	3,0/2,0	35	
6 FLEXWALK dutý hliníkový eloxovaný profil lepený a nýtovaný	pás z plastu nebo z nerezí	22 18	10,0 8,0	40*	
7 FLEXSTAR-C/-S dutý hliníkový eloxovaný profil** mechanický zámek	spojení pomocí plastu, plastové vršky	20	5,5	35	
8 FLEXSTAR-CR dutý hliníkový eloxovaný profil** mechanický zámek	spojení pomocí plastu	25	8,0	na vyžádání	

\* pouze s plastovým pásem, s ocelovým pásem 100 mm

\*\* možno vložit průzory z polykarbonátu nebo z fólie pro průjezdná vrata